

# VP

Mat.: 1.3505  
Hardened 60 ± 2 HRC.  
Patented System

Spiral Ejector  
Expulsor en Espiral  
Spiral Auswerfer  
Espulsore con spirale  
Extractor com espiral  
Ejecteur avec spirale

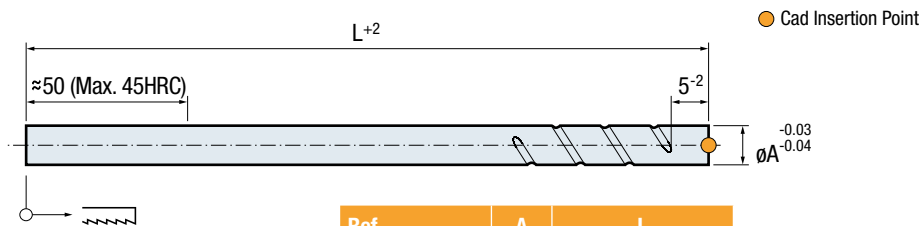
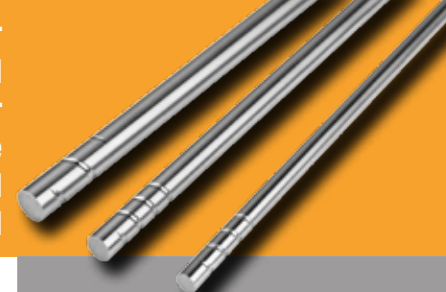

Ref.	A	L		
VP.060527-...	6	150	250	350
VP.080527-...	8	150	250	350
VP.100530-...	10	150	250	350
VP.120530-...	12	150	250	350

## EN

VP – Ejector pins with spiral venting, that increase the vacuuming rather than regular ejector pins.  
VP – Adjustment to be made from the back to maintain the spiral intact.  
PH – Ejector pins for the Spiral Sleeves (VS).  
NP – Non-rotating head for ejector pins.

# PH

Mat.: 1.2510  
Hardened 60 ± 2 HRC.

Ejectors  
Expulsores  
Auswerfer  
Espulsori  
Extractores  
Éjecteurs

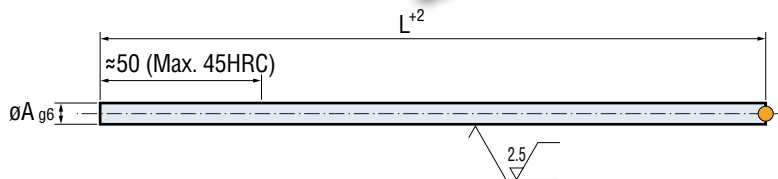
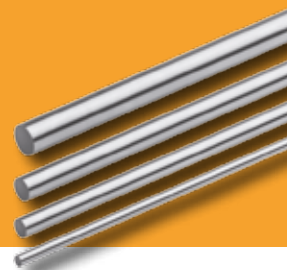

Ref.	A	L		
PH.130000-...	3	250	330	500
PH.150000-...	5	250	330	500
PH.160000-...	6	250	330	500
PH.180000-...	8	250	330	500

## ES

VP - Expulsores con una espiral que incrementan el poder de vacío respecto a los expulsores normales.  
VP - Debe cortarse a la medida por la parte trasera para mantener siempre toda la espiral intacta.  
PH - Expulsores para los Tubulares con Espiral (VS).  
NP - Cabeza postiza anti rotación para los expulsores.

## DE

VP-Auswerfer-Stift mit Spirallüftung. Erhöht die Saugleistung über die Auswerferbohrung.  
VP- Längenabstimmung immer von der Rückseite, da Spiralnute vorne.  
PH- Auswerferstift für Hülsen mit Spirallüftung VS.  
NP- Verdrehgesicherter Kopf für Auswerferstift.

## IT

VP - Espulsori con una spirale che incrementa la forza dell'effetto del vuoto rispetto ad espulsori normali.  
VP - Deve essere tagliato dalla parte posteriore per lasciare intatta la spirale.  
PH - Espulsori per cannocchiali con spirale (VS).  
NP - Base anti-giro per il fissaggio degli espulsori.

# NP

Mat.: 1.0762



Non-rotating head for ejector pins  
Base Anti-rotación para expulsores  
Verdrehgesicherter Kopf  
Base Anti-Giro per espulsori  
Cabeça Anti-Rotativa  
Embasses Anti-Rotation pour éjecteurs

## PT

VP - Extractores com uma espira que incrementa a capacidade de criar vácuo relativamente ao extractor convencional.  
VP - Deve cortar-se a medida pela parte de trás para não alterar a zona de espiral.  
PH - Extractores para os tubulares com espiral (VS).  
NP - Cabeça postiza com posicionamento para extractores.

## FR

VP - éjecteur avec spirale pour augmenter l'effet de dépression par rapport à des éjecteurs normal.  
VP - Pour mettre à longueur, couper sur la partie arrière pour garder la zone de spirale.  
PH - Ejecteur pour les tubulaires avec spirale (VS).  
NP - Tête de retenu et d'indexation pour les éjecteurs.

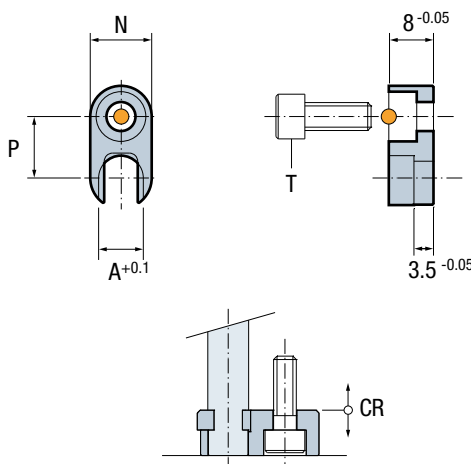

Ref.	A	N	P	Q	T	CR (N)
NP.030908	3.2	9	8	2	M4	4.000
NP.050908	5.2	9	8	3.5	M4	8.000
NP.061108	6.2	11	11	4	M5	9.000
NP.081108	8.1	11	11	5.5	M5	12.000